

MOTEUR DIESEL INDUSTRIEL

KUBOTA - SERIE SUPER MINI (2 cylindres)

Z602-E3B

4
EPA Tier

PUISSANCE NOMINALE

12.5kW@3600 tr/mn

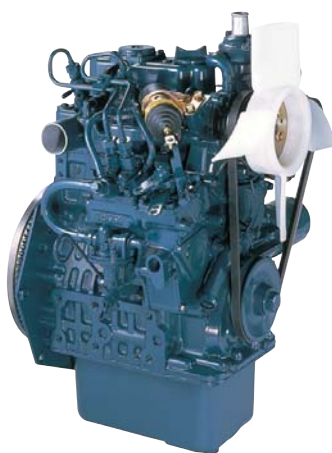

Certaines options illustrées sur les photos peuvent être non standards

COURBE DE PERFORMANCES

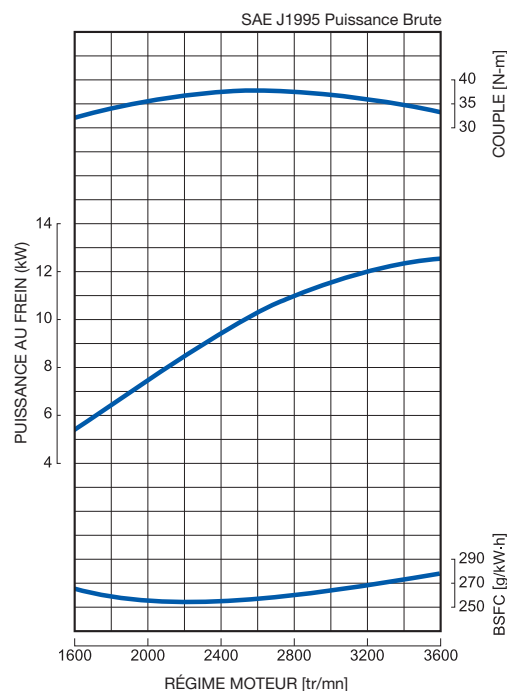

CARACTERISTIQUES et AVANTAGES

Emissions

- La série Kubota Super Mini désigne les moteurs Diesel multicylindre refroidissement à eau les plus compacts et conformes à la réglementation Américaine EPA Tier4. Cette réglementation est la plus exigeante des normes d'émission de gaz d'échappement en vigueur dans le monde.

Puissance durable

- La compacité du moteur Kubota Z602 lui permet de développer une puissance importante dans une configuration 2 cylindres.
- En augmentant la course et l'alésage, Kubota a accru la cylindrée en maintenant les mêmes fixations d'embase du moteur Z482. Le Z602 est moins haut que le Z482 grâce à une augmentation de la capacité du carter d'huile moteur, offrant un ensemble plus compact.

- De nouveaux passages d'eau insérés entre les cylindres utilisent une technologie de fonderie développée par Kubota. Cette technique permet de réduire les températures pour des charges élevées en garantissant la compacité du moteur, et apporte aussi au moteur une endurance et une fiabilité accrues.
- Le moteur Kubota Z602 offre une transition de Tier 2 à Tier 4 en conservant les mêmes performances de puissance et d'encombrement de la version Tier 2.

Puissance propre et silencieuse

- Le système E-TVCS (Three Vortex Combustion System), développé par Kubota, a évolué. La chambre de combustion a été optimisée pour obtenir la réduction de 50% de valeur de particules émises (PM).
- Le cache culbuteur semi-flottant ainsi que le revêtement de Bisulfure de molybdène (MoS2) permettent de réduire le niveau sonore et les vibrations émises par le bas moteur.

SPECIFICATIONS GENERALES

Modèle		Z602-E3B
Régulation des émissions		Tier 4
Type		Moteur Diesel vertical 4 temps refroidissement liquide
Nombre de cylindres		2
Alésage	mm (in)	72 (2.83)
Course	mm (in)	73.6 (2.90)
Cylindrée	L (cu.in)	0.599 (36.55)
Système de combustion		IDI
Système d'admission		Aspiration naturelle
Vitesse maximale	tr/mn	3600
Puissance de sortie : Brute	kW	12.5
	ch	16.8
	ps	17.0
Sens de rotation		Sens contraire des aiguilles d'une montre Vue du volant moteur
Capacité du carter d'huile	L (gal)	2.5 (0.66)
Capacité démarreur	V-kW	12-1.0
Capacité alternateur	V-A	12-40
Puissance intermittente (application groupe électrogène)	kW	11.0
	ch	14.7
	ps	15.0
Puissance continue (application groupe électrogène)	kW	10.1
	ch	13.5
	ps	13.7
Longueur	mm (in)	384.6 (15.14)
Largeur	mm (in)	420.5 (16.6)
Hauteur (1)	mm (in)	544.1 (21.42)
Hauteur (2)	mm (in)	204.0 (8.03)
Poids à sec	Kg (lb)	60.0 (132.3)

* Spécifications sujettes à modification sans préavis.

* Poids à sec selon spécification standard de Kubota.
Le poids varie en fonction des spécifications.

DIMENSIONS

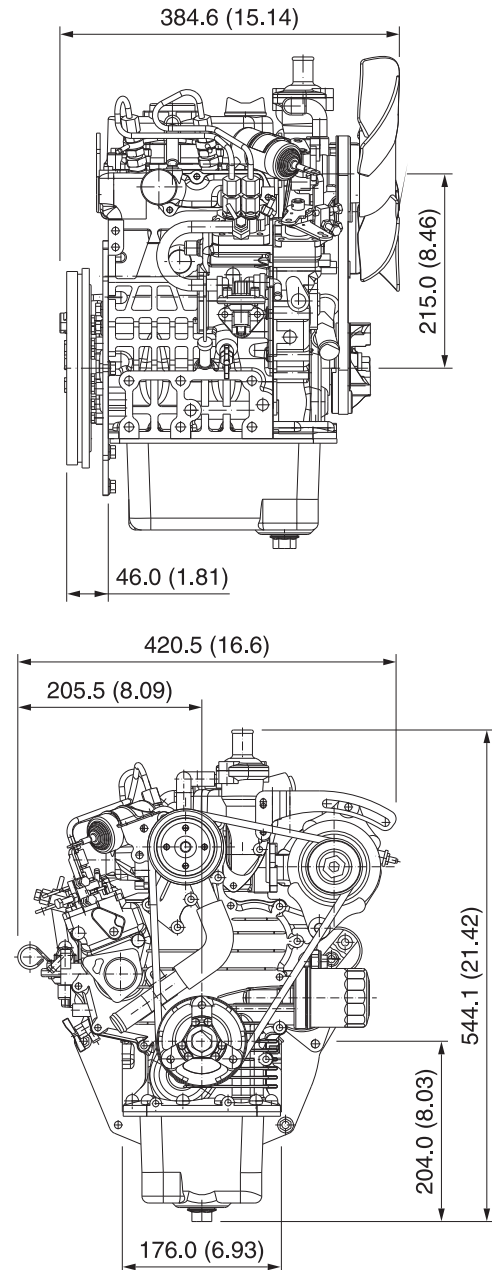

Kubota

KUBOTA EUROPE S.A.S.

19-25 rue Jules Verceyusse BP 50088

Z.I., 95101 ARGENTEUIL Cedex - FRANCE

Tél. : (33)1 34 26 34 34 - Fax : (33)1 34 26 34 66

Your Driving Force
KUBOTA ENGINE

<http://www.kubota.fr>