

MOTEUR DIESEL INDUSTRIEL

KUBOTA – SERIE V3 (4 cylindres)

V3600-T-E3B



PUISSANCE NOMINALE

63.0 kW@2600 tr/mn

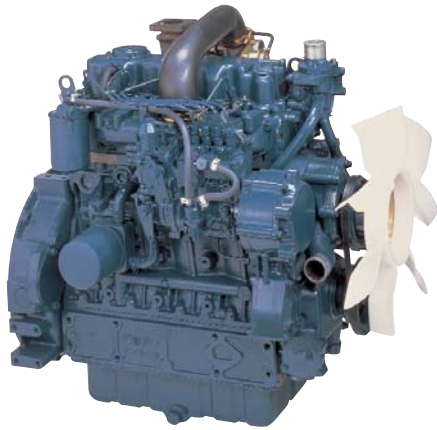

Certaines options illustrées sur les photos peuvent être non standards

COURBE DE PERFORMANCES

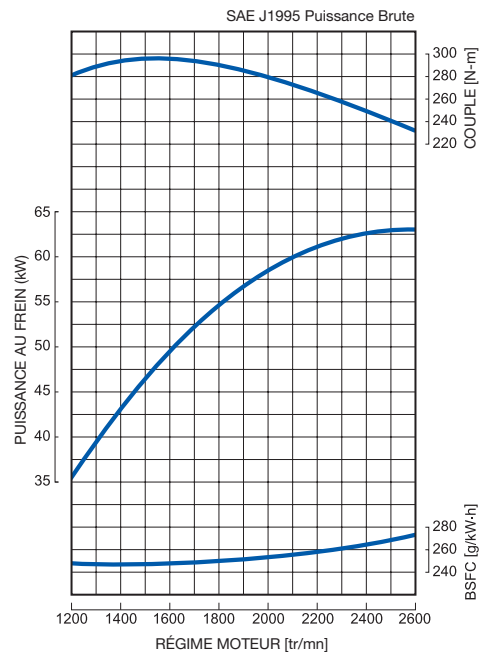

CARACTERISTIQUES et AVANTAGES

Emissions

- Le moteur Kubota V3600 Turbo est conforme aux réglementations EPA Tier 3 et EC97/68 Stage3a en application jusqu'à fin 2011 pour les marchés d'Amérique du Nord et Européen.
- En utilisant les capacités des moteurs IDI et leurs faibles niveaux de Nox, le moteur V3600-T respecte les toutes dernières réglementations en matière d'émissions sans nécessiter de dispositifs supplémentaires comme un EGR, Intercooler ou Turbo.

Puissance durable

- La compacité du moteur Kubota V3600-T lui permet de développer une puissance importante dans le même encombrement et mêmes fixation d'embase moteur du V3300.

Puissance propre et silencieuse

- Le système E-TVCS (Three Vortex Combustion System), développé par Kubota, a évolué. Le flux d'air, la chambre de combustion ainsi que la cavité du piston ont été optimisées pour satisfaire aux nouvelles valeur de NOx de cette classe.

Option

- Deux hauteurs d'axe de ventilateur sont disponibles.

SPECIFICATIONS GENERALES

Modèle	V3600-T-E3B	
Régulation des émissions	Tier3 / Stage III A	
Type	Moteur Diesel vertical 4 temps refroidissement liquide	
Nombre de cylindres	4	
Alésage	98 (3.86)	
Course	120 (4.72)	
Cylindrée	3.620 (220.9)	
Système de combustion	IDI	
Système d'admission	À turbocompresseur	
Vitesse maximale	tr/mn	2600
Puissance de sortie : Brute	kW	63
	ch	84.5
	ps	85.7
Sens de rotation	Sens contraire des aiguilles d'une montre Vue du volant moteur	
Capacité du carter d'huile	L (gal)	13.2 (3.49)
Capacité démarreur	V-kW	12-3.0
Capacité alternateur	V-A	12-60
Longueur	mm (in)	745.0 (29.33)
Largeur	mm (in)	538.5 (21.20)
Hauteur (1)	mm (in)	794.0 (31.26)
Hauteur (2)	mm (in)	257.0 (10.12)
Poids à sec	Kg (lb)	275 (606.3)

* Spécifications sujettes à modification sans préavis.
 * Poids à sec selon spécifications standard de Kubota.
 Le poids varie en fonction des spécifications.

DIMENSIONS

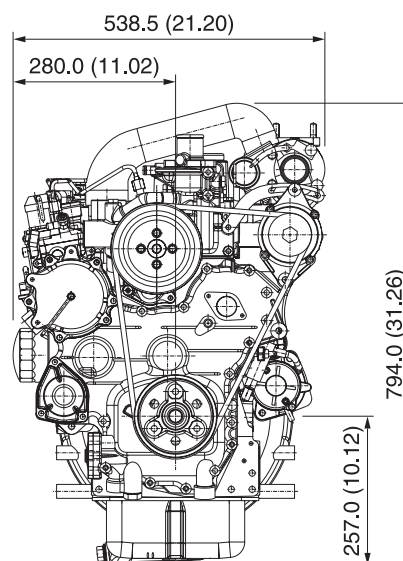
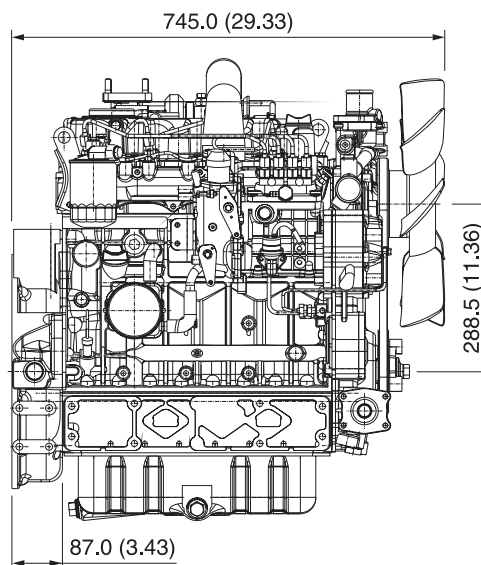

KUBOTA EUROPE S.A.S.

19-25 rue Jules Verceyusse BP 88
 Z.I., 95101 ARGENTEUIL Cedex - FRANCE
 Tél. : (33)1 34 26 34 34 - Fax : (33)1 34 26 34 66

