

TRANSPORTEURS SUR CHENILLES KUBOTA

KC51/KC100H/KC121H



**Kubota**

# Durabilité et performances sans égales

## Le nec plus ultra en matière de productivité et de fiabilité

### Moteur de conception 100% Kubota

Moteurs diesel Kubota à 4 temps refroidis à l'eau (Modèles KC100H et KC121H)

Le démarreur électrique et le système de préchauffage rapide à incandescence facilitent et accélèrent les démarrages, même par temps froid.

Pendant le travail, le système de combustion haute performance délivre un couple supérieur à petite vitesse afin d'avoir davantage de puissance pour l'exécution des travaux lourds. De plus, la conception intégrale Kubota et la précision de la fabrication permettent d'augmenter la durabilité et la fiabilité, tout en réduisant le niveau de bruit et les vibrations. Les capots insonorisants du moteur, qui s'ouvrent en appuyant simplement sur un bouton, contribuent considérablement au confort en assurant un fonctionnement encore plus silencieux. Enfin, les grands réservoirs de carburant permettent de travailler une journée entière (8 heures) sans ravitaillement, et donc sans pertes de temps inutiles.



### Moteur à essence Kubota à soupapes en tête et refroidi à l'air (Modèle KC51)

Grâce au dispositif de décompression automatique, il suffit de tirer légèrement sur la corde du démarreur pour démarrer facilement ce moteur exceptionnel. Les données relevées en usine indiquent que l'efficacité optimale du système d'admission/échappement de l'air augmente la puissance et réduit la consommation de carburant. De plus, la conception Kubota du moteur permet d'obtenir une durée de vie maximale tout en réduisant le niveau de bruit et les vibrations. Enfin, les capots insonorisants du moteur contribuent au confort en assurant un fonctionnement plus silencieux.



### Transmission hydrostatique sans pareille et direction sûre (Modèles KC100H et KC121H)

La transmission hydrostatique (HST) - une caractéristique exceptionnelle pour cette catégorie de produits - permet d'inverser facilement le sens de la marche et ce en douceur en appuyant simplement sur une pédale. Elle a également l'avantage de permettre jusqu'à cinq réglages précis de la vitesse. Ainsi, non seulement le travail et les déplacements sont plus agréables, mais la fatigue du conducteur est considérablement réduite.

Extrêmement durables et fiables, les freins de direction à disques multiples immergés assurent une maîtrise exceptionnelle de la direction dans toutes les conditions.





## Puissance et sécurité de traction

Kubota ne néglige aucun détail pour améliorer le confort de conduite et donc réduire la fatigue du conducteur. Les chenilles en caoutchouc à carcasse métallique sont très résistantes et assurent une bonne tenue de l'engin sur tous les types de terrains, dans toutes les conditions et leur élasticité permet de travailler sur des surfaces pavées sans risquer de les détériorer. De plus, les boulons à ressorts des tendeurs assurent la tension automatique des chenilles en réduisant les risques de dommages

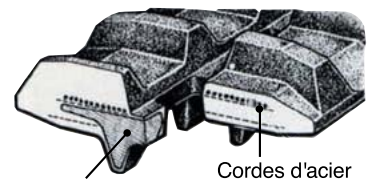

Noyau d'acier

Cordes d'acier

provoqués par des cailloux ou morceaux de bois, tandis que les pignons d'entraînement fournissent la rigidité maximum et une résistance exceptionnelle à l'abrasion causée par la terre et la boue.

Les galets des chenilles de type à bogie (déplaçable) montés assurent des mouvements en douceur sans jamais poser de problèmes. Ces galets d'exception fournissent la souplesse nécessaire non seulement pour compenser les obstacles et les irrégularités rencontrés pendant le travail, mais encore pendant le chargement et le déchargement du transporteur lors du transport.

## Boîte de présélection de gamme 3 vitesses (Modèles KC100H et KC121H)

En marche avant comme en marche arrière, la boîte de présélection de gamme 3 vitesses permet de choisir la vitesse idéale pour obtenir la force de traction optimale en fonction des conditions de travail. Il est important de souligner qu'aucun modèle de cette catégorie n'a jamais fourni une force de traction maximum aussi élevée que cette transmission hydrostatique.



## Travail simplifié par le système de basculement hydraulique

Il suffit de déplacer un levier pour commander un basculement optimal. Sur les modèles KC100H et KC121H, il est possible de choisir entre trois directions de basculement-en avant, sur la droite ou sur la gauche-en fonction des conditions du site en déplaçant simplement une broche pour changer la position du pivot.

Pour plus de sécurité, le levier de basculement peut être placé en position neutre.



## Confort et facilité d'utilisation

Pour augmenter encore le confort du conducteur et diminuer sa fatigue, même après des heures de travail, chaque détail a été étudié avec soin, comme les marches d'accès à la plate-forme de conduite de grande taille, le siège baquet très confortable et facilement réglable en avant et en arrière, la position de tous les leviers à portée de main du conducteur et les instructions d'utilisation d'une grande lisibilité placées dans les points stratégiques.

## Conformité aux normes de sécurité européennes



Ces transporteurs sur chenilles sont conformes à la directive européenne EC 89/392/EEC qui définit les critères de conception et de fabrication à adopter pour satisfaire aux normes de sécurité.

## Construction compacte et robuste associée à un petit rayon de braquage

Le caisson de chargement est compacte et construite à partir d'une plaque d'acier renforcée très robuste qui lui permet de porter des charges lourdes et de résister aux chocs. Le moteur et l'assise contribuent également au faible encombrement de l'engin et permettent son utilisation même dans les petits espaces.

Le faible encombrement de ces transporteurs sur chenilles associé à leur petit rayon de braquage permettent de travailler plus rapidement et plus efficacement, même sur les chantiers où l'espace disponible est très restreint.



## Chaque pièce incorpore l'idéal de 'la sécurité avant tout'

### Pédale d'avancement avec verrou de sécurité

Lorsque le conducteur appuie sur la pédale, une fonction exclusive de Kubota, l'embrayage s'engage pour permettre le déplacement du camion-transporteur.

Le modèle KC51 peut également être commandé à l'aide du levier situé sur le tableau de bord qui est relié à la pédale d'avancement.



### Facilité d'accès et sécurité du capot (Modèle KC100H et KC121H)

Le capot à ouverture totale facilite les opérations d'entretien et de réparation dans le logement du moteur. Pour plus de sécurité, la poignée d'ouverture/fermeture du capot est munie, qui peut être verrouillée.



# Caractéristiques techniques

Les émissions sonores de la série KC Kubota sont conformes à la norme 2000/14/EC.

Modèle	KC 51	KC 100H (HST)	KC 121H (HST)	
Poids de l'engin (Kg)	400	875	1080	
Capacité de chargement maxi (Kg)	700	1200	1600	
Transmission	Mécanique	Hydrostatique + Mécanique		
N.bre de rapports (km/h)	3			
Vitesse d'avancement (km/h)	1 ère	0 - 1,7/0 - 1,6 (AV/AR)	0 - 1,8	0 - 2,6/0 - 1,6 (AV/AR)
	2 ème	0 - 3,4/0 - 3,2 (AV/AR)	0 - 3,7	0 - 4,4/0 - 2,8 (AV/AR)
	3 ème	0 - 5,4/0 - 5,2 (AV/AR)	0 - 6,0	0 - 7,2/0 - 4,5 (AV/AR)
Moteur	Modèle	KUBOTA GH170-1-E2-GCLY	KUBOTA Z482-E	KUBOTA D722
	Type	Moteur à essence soupapes en tête, 4 temps, refroidi à l'air		
	N.bre de cylindres	1	2	3
	Rendement maxi (tr/min)	6,0/2000	12,0/3600	16,0/3100
	Méthode de démarrage	Lanceur à rappel	Électrique	
Dimensions	Longueur totale (mm) A	2415	2655	2857
	Largeur totale (mm) B	880	1054	1185
	Hauteur totale (mm) C	1306	1390	1517
	Garde au sol (mm) D	131	165	150
	Voie (mm) E	620	722	802
Dimensions plateforme	Longueur totale (mm) F	1250	1470	1660
	Largeur totale (mm) G	820	920	1050
	Hauteur totale (mm) H	350	322	321
	Capacité (nominale) (ℓ)	320	430/570	550/760
Train de chenille	Type	à bogie		
	Longueur de contact au sol (mm) I	982	1180	1358
	Largeur chenilles (mm) J	200	230	280
Type de basculement	Hydraulique			
Directions de basculement	Frontal	Trois(3) côtés		
Freins de direction	A expansion interne		A disques multiples immergé	

Kubota se réserve le droit d'apporter des modifications aux caractéristiques techniques sans préavis.

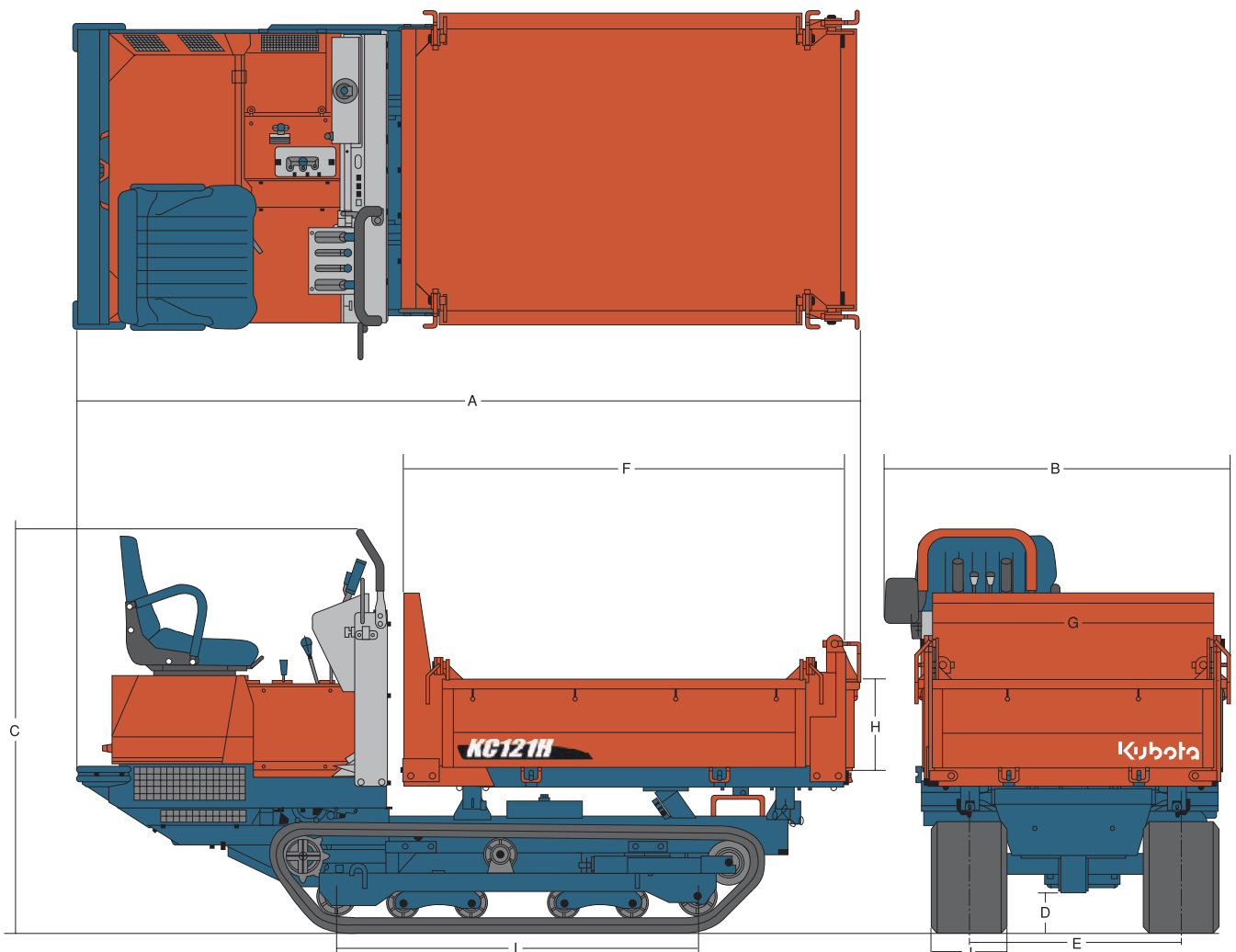

**KUBOTA EUROPE S.A.S**

19-25,rue Jules-Vercruysse-Z.I. -B.p.50088

95101 Argenteuil Cedex France

Tel.:(01)34 26 34 34

Telecopieur: (01)34 26 34 99