

MOTEUR DIESEL INDUSTRIEL

**KUBOTA - SERIE 05 (3 cylindres)**

# D1105-E3B

**4**  
EPA Tier

## PUISSANCE NOMINALE

**18.5kW@3000 tr/mn**

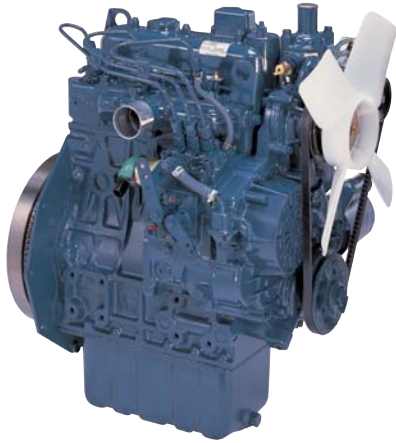

Certaines options illustrées sur les photos peuvent être non standards

## COURBE DE PERFORMANCES

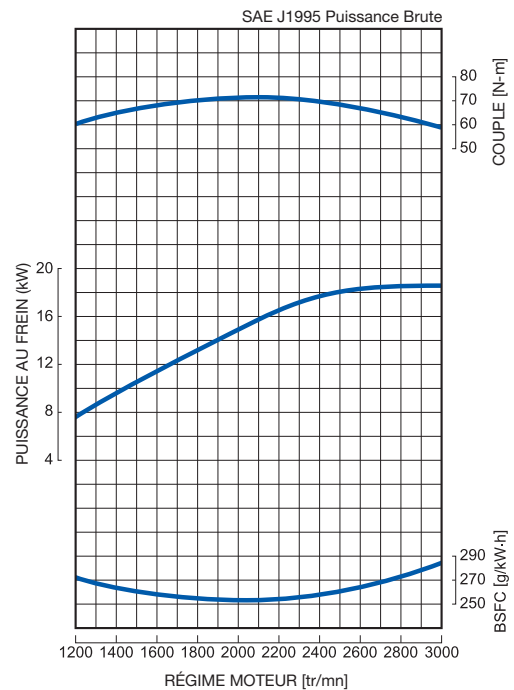

## CARACTERISTIQUES et AVANTAGES

### Emissions

- Le moteur Kubota D1105 non suralimenté (3000tr/mn) est conforme à la réglementation EPA Tier 4, réglementation la plus exigeante au monde dans cette classe de puissance.

### Puissance durable

- Les moteurs Kubota de la Série 05 sont devenus la référence pour leur puissance et sont utilisés dans de nombreuses et diverses applications.
- Le moteur Kubota D1105 offre une transition de Tier 2 à Tier 4 en maintenant les mêmes caractéristiques d'encombrement, avec seulement une légère diminution de puissance.

### Puissance propre et silencieuse

- Le système E-TVCS (Three Vortex Combustion System), développé par Kubota, a évolué. La chambre de combustion ainsi que la cavité du piston ont été optimisées pour obtenir la réduction de 50% de valeur de particules émises (PM).

## SPECIFICATIONS GENERALES

Modèle		<b>D1105-E3B</b>
Régulation des émissions		Tier 4
Type		Moteur Diesel vertical 4 temps refroidissement liquide
Nombre de cylindres		3
Alésage	mm (in)	78.0 (3.07)
Course	mm (in)	78.4 (3.09)
Cylindrée	L (cu.in)	1.123 (68.53)
Système de combustion		IDI
Système d'admission		Aspiration naturelle
Vitesse maximum	tr/mn	3000
Puissance de sortie : Brute	kW	18.5
	ch	24.8
	ps	25.2
Sens de rotation		Sens contraire des aiguilles d'une montre Vue du volant moteur
Capacité du carter d'huile	L (gal)	5.1 (1.35)
Capacité démarreur	V-kW	12-1.2 [US] / 12-1.4 [EU]
Capacité alternateur	V-A	12-40
Longueur	mm (in)	497.8 (19.60)
Largeur	mm (in)	396.0 (15.59)
Hauteur (1)	mm (in)	602.0 (23.70)
Hauteur (2)	mm (in)	227.6 (8.96)
Poids à sec	Kg (lb)	93.0 (205.0)

\* Spécifications sujettes à modification sans préavis.  
 \* Poids à sec selon spécification standard de Kubota.  
 Le poids varie en fonction des spécifications.

## DIMENSIONS

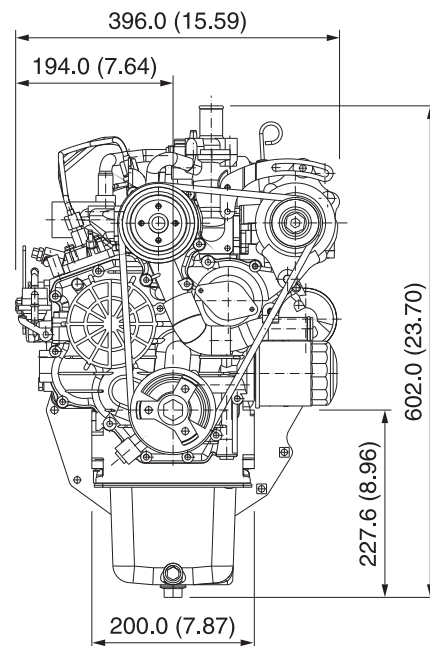
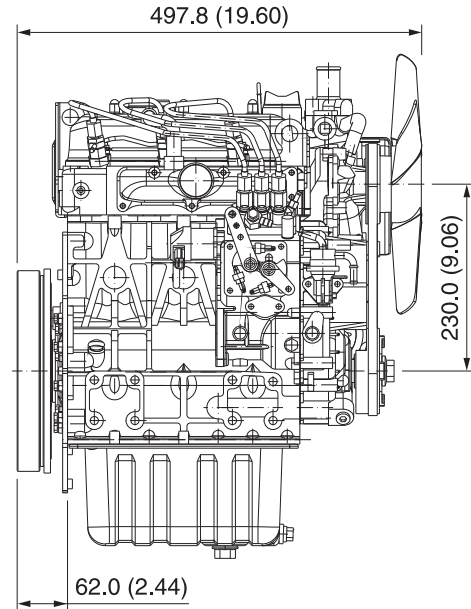

### KUBOTA EUROPE S.A.S.

19-25 rue Jules Vercurysse BP 50088  
 Z.I., 95101 ARGENTEUIL Cedex - FRANCE  
 Tél. : (33)1 34 26 34 34 - Fax : (33)1 34 26 34 66

